

CE6D011



Коллекция: DOBLE

Отделки*:



Общие характеристики:



Преимущества для конечного пользователя

- **ДИЗАЙН:** Современный с мягкими, плавными линиями
- **Технически продуманная:** Встраиваемый слив с возможностью корректировки уровня воды ± 5 см для глубокого погружения (белая или хромированная отделка)
- **Наслаждение от купания:** Специально разработанная форма для поддержки спины с двух сторон позволит одновременно двоим принимать ванну с комфортом.
- **Практичная:** В комплект входит мягкая, удобная гелевая подушка, которая легко снимается. Очищается без усилий, с помощью мыльной воды.
- **Функциональная:** Широкие бортики для туалетных принадлежностей

Технические характеристики

- **РАЗМЕРЫ (СМ):** 170 x 70 x 39,50 см
- **МАТЕРИАЛ:** Акрил
- **ОБЪЕМ:** 186/110
- **ВЫСОТА НОЖЕК:** 130 мм
- **ДОПОЛНИТЕЛЬНАЯ ИНФОРМАЦИЯ:** Установка к стене
- **НОЖКИ:** В комплекте
- **СЛИВ:** В комплекте
- В комплекте: Регулируемые ножки (быстрая установка)
- **ВЕС:** 19,6 кг
- **ТИП УСТАНОВКИ:** Встраиваемые
- **ФОРМА:** Прямоугольные
- **ДИАМЕТР СЛИВА:** 5.2 см
- **ПРОДУКТ В КОМПЛЕКТЕ:** Слив и подушка в комплекте
- **СТУПЕНЬКА:** Не в комплекте
- **Дополнительная опция:** 2й подголовник/гелевая подушка
- **Доступна с системой гидромассажа**

Продукты для комплектации

- 70174К, E70174
- 70174К, E70174
- E6D134, 6D134

Общая информация

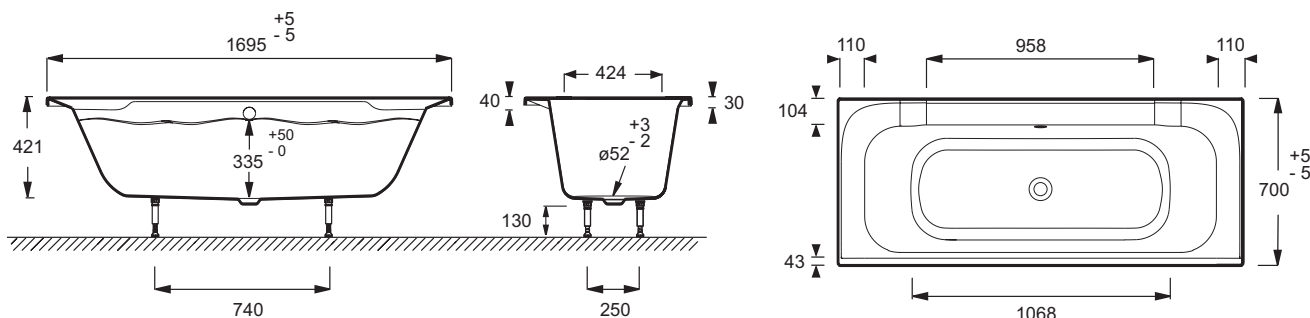

Спецификация продукта: Двухсторонняя ванна 170 x 70 см. CE6D011. Коллекция: DOBLE. РАЗМЕРЫ (СМ): 170 x 70 x 39,50 см. ВЕС: 19,6 кг. МАТЕРИАЛ: Акрил. ТИП УСТАНОВКИ: Встраиваемые. ОБЪЕМ: 186/110. ФОРМА: Прямоугольные. ВЫСОТА НОЖЕК: 130 мм. ДИАМЕТР СЛИВА: 5.2 см. ДОПОЛНИТЕЛЬНАЯ ИНФОРМАЦИЯ: Установка к стене. ПРОДУКТ В КОМПЛЕКТЕ: Слив и подушка в комплекте. НОЖКИ: В комплекте. СТУПЕНЬКА: Не в комплекте. СЛИВ: В комплекте. Дополнительная опция: 2й подголовник/гелевая подушка. В комплекте: Регулируемые ножки (быстрая установка). Доступна с системой гидромассажа.

*В зависимости от конфигурации компьютера или настроек принтера, технических факторов и характеристик, цвета, которые Вы видите могут не полностью соответствовать настоящим цветам и являются схематическими.